



# Afd. 6

R. Hougårds Vej 21-29

- Siden sidst
- Plantegninger
- Generel information og gode råd
- Spørgsmål



## Siden sidst

- Rådgiver har registret og projekteret færdig
- Projektet er sendt i udbud
- Vi afventer licitation den 13. juli 2022

### Opstart

- Etablering af byggeplads forventes påbegyndt sidst i august 2022
- Forventet afslutning sidst i februar 2023
- Alle vinduer udskiftes inden udgangen af 2022.



## Vinduesudskiftning:

- Gardiner og gardinstænger skal nedtages inden, møbler/nips flyttes så der er plads til at arbejde.
- Der udskiftes 1 vindue af gangen. Intet står åbent.
- Der stoppes med det samme, men fuges senere.
- Gardiner og lameller passer ikke nødvendigvis bagefter

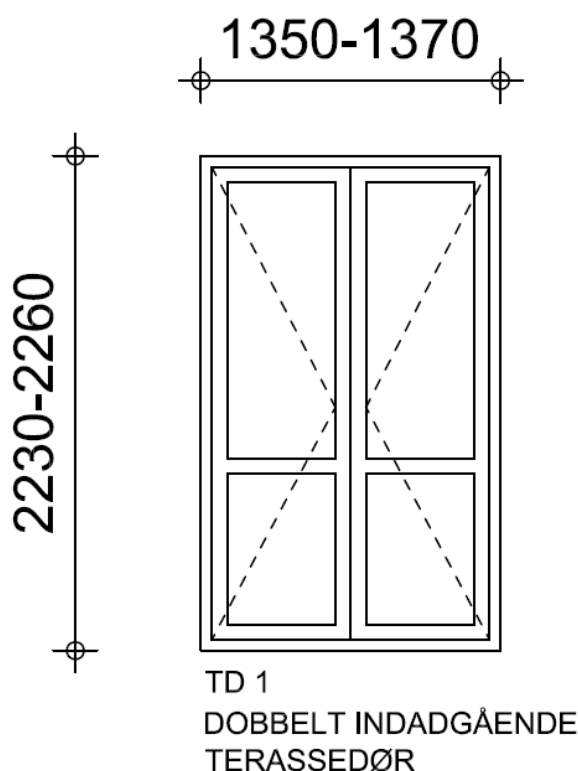

Terrassedør bliver med glas nederst

Vinduer bliver vendbare



## Ventilation:

- Der bores huller til stue og værelse over dørene.
- Det er umuligt helt at undgå støvgener, hvorfor I opfordres til selv at afdække computer, fjernsyn, dvd-afspiller og andet følsomt udstyr.



## Type 01 - rørføring

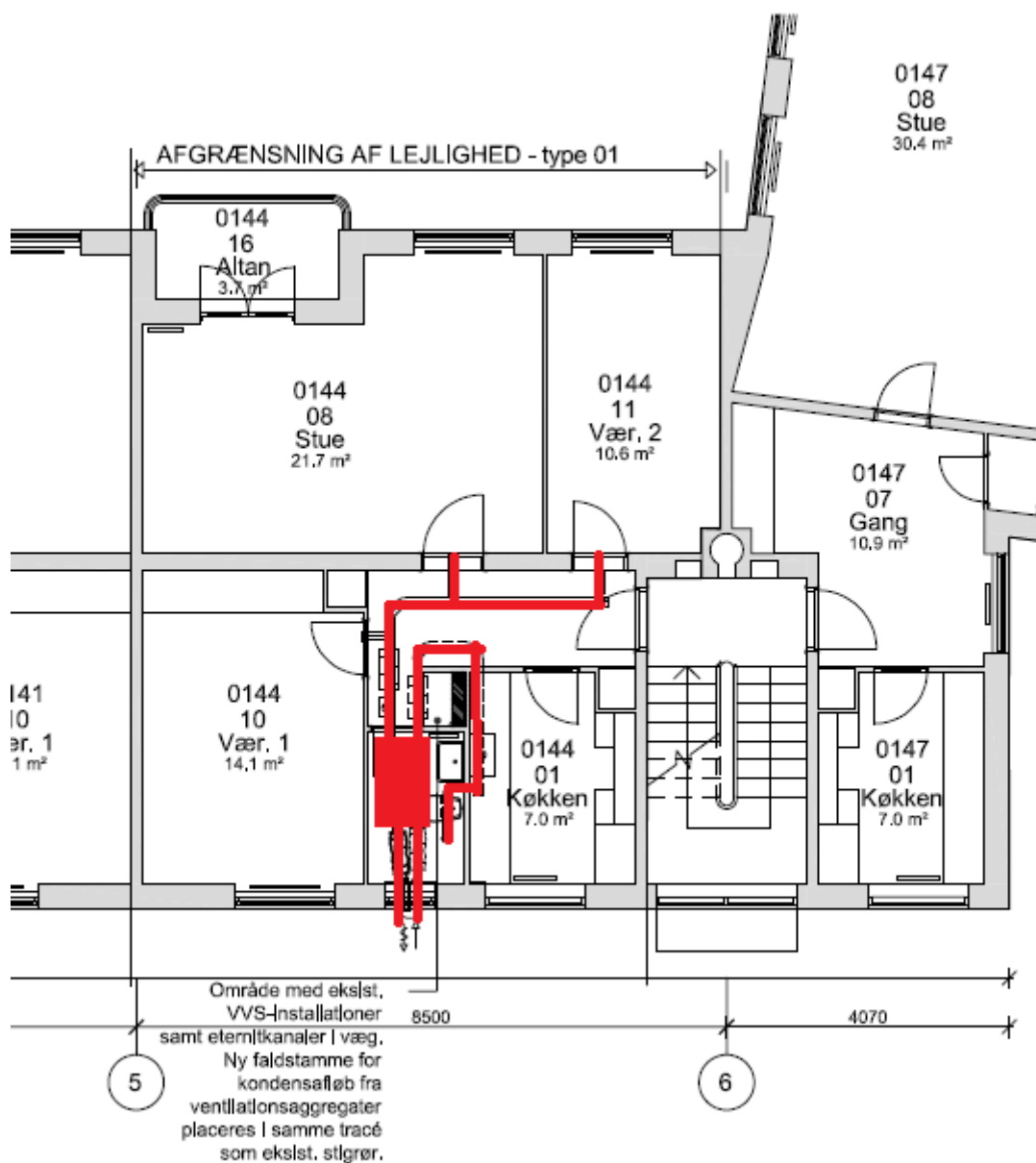



## Type 01 - Nedhængt loft i entre og bad

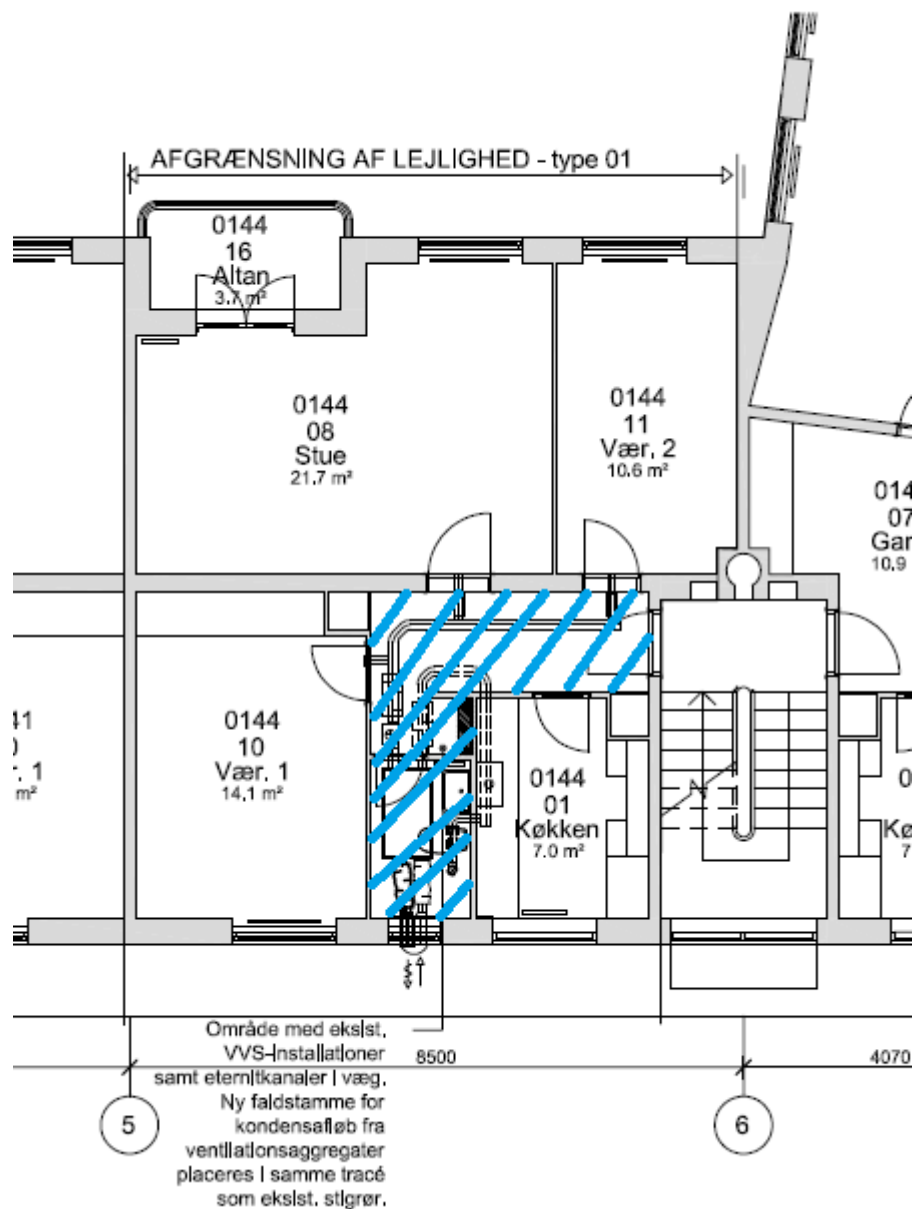



## Type 02 - rørføring

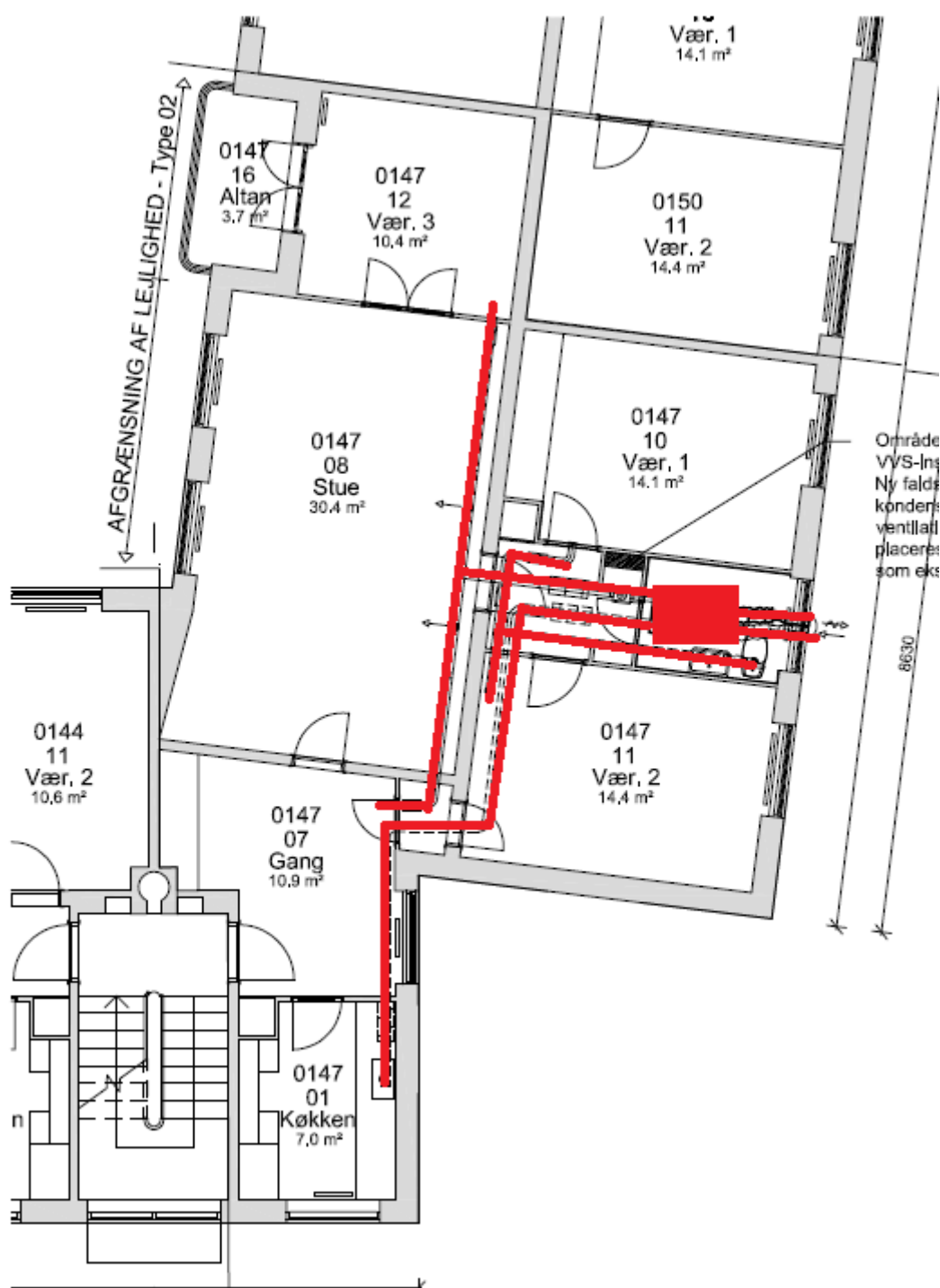



## Type 02 – nedhængt loft i gang og bad samt inddækkede kanaler

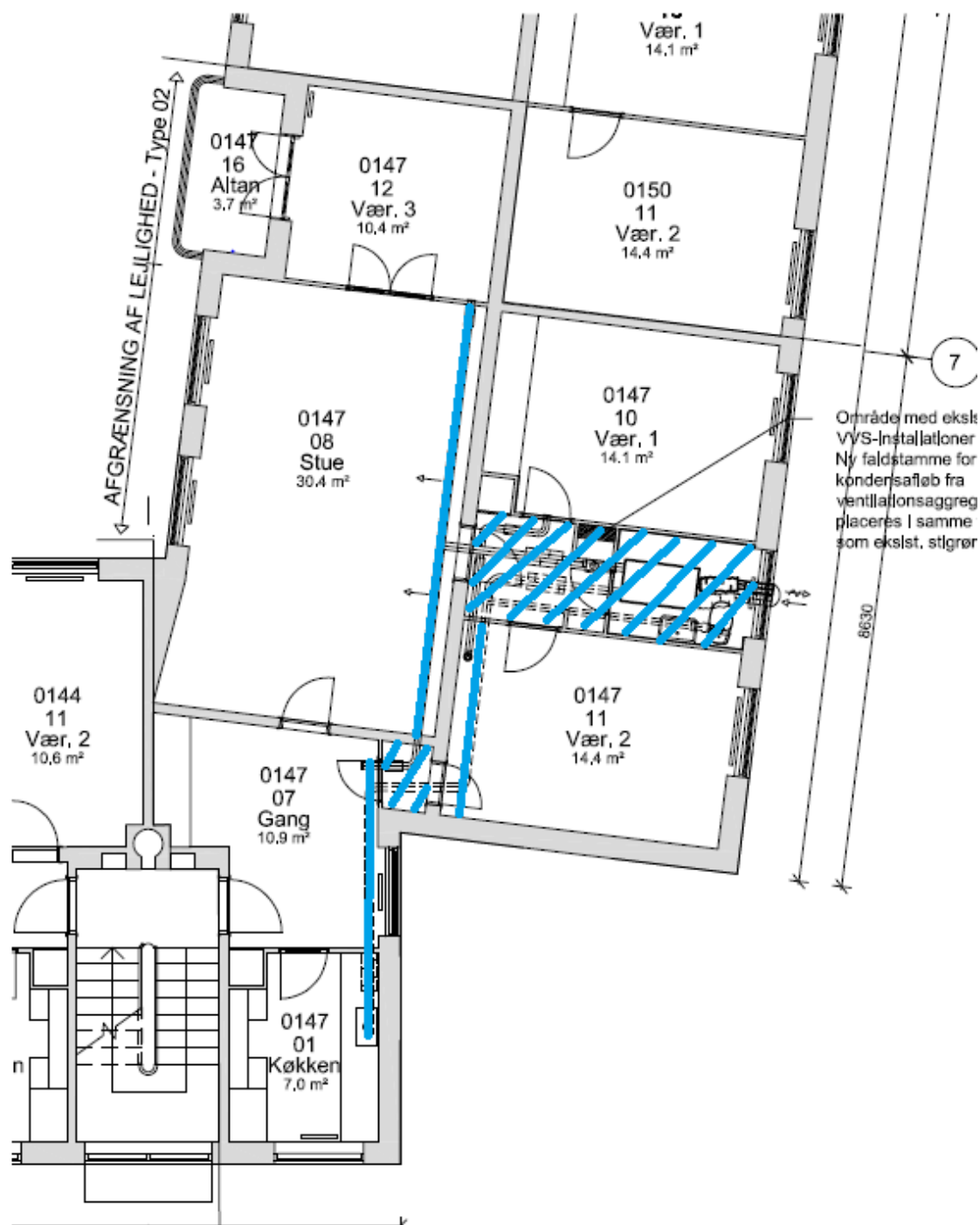





## Type 03 – rørføring

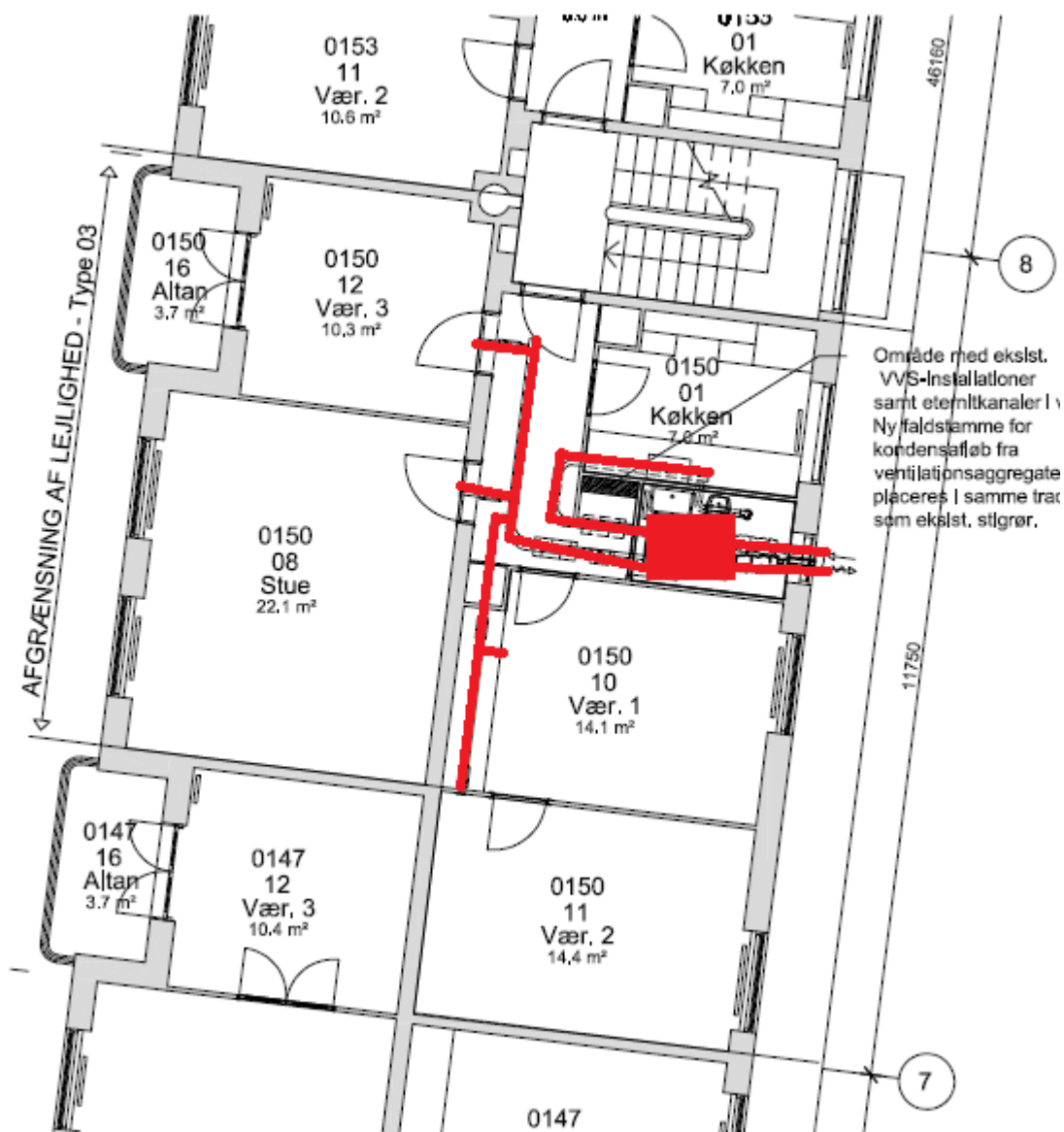



## Type 03 – nedhængt loft i entre og bad samt inddækkede kanaler

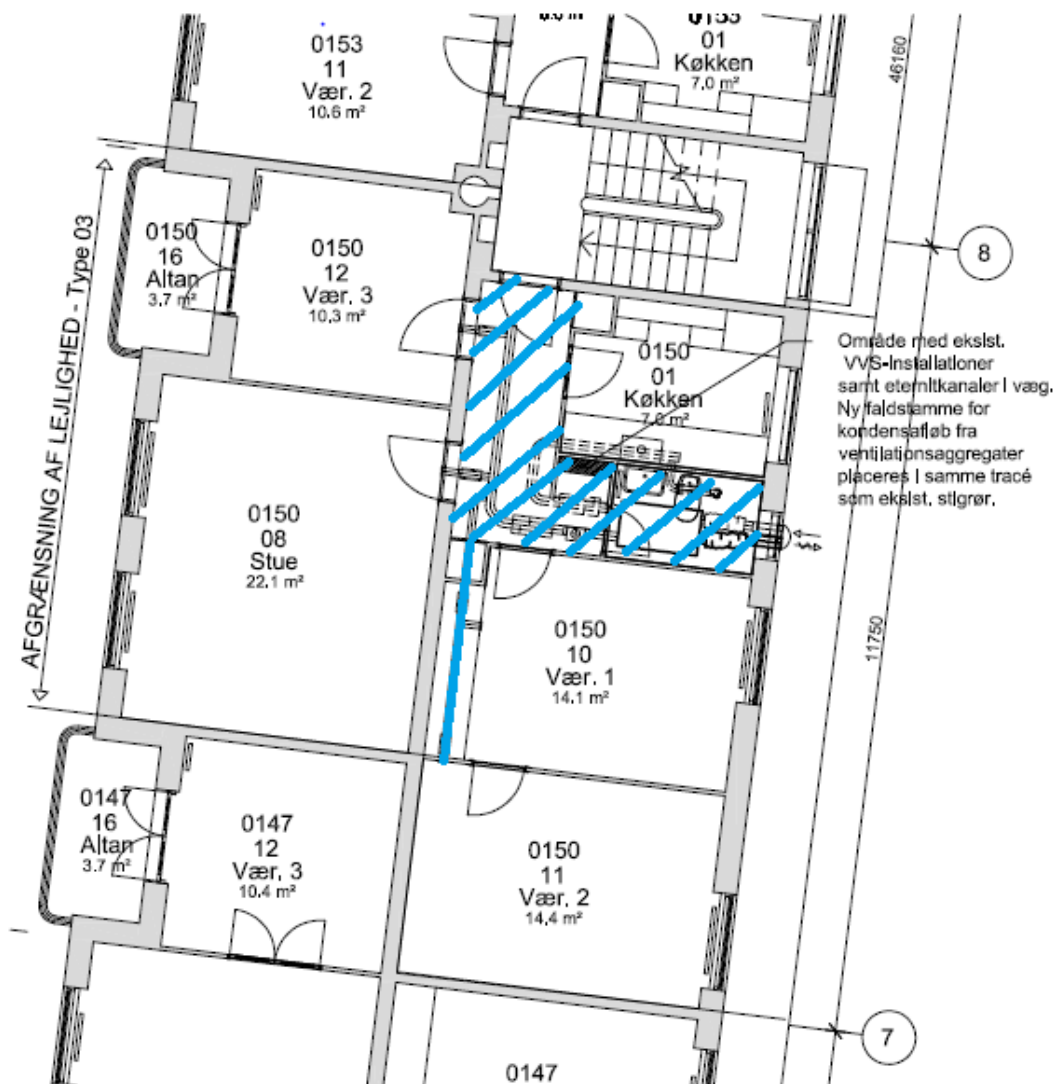



## Generel information og gode råd

Informationsskrivelser udsendes i starten af august.

Entreprenøren varsler 1 uge før opstart – der skal intet gøres før

Vi forventer at starte ved R. Hougårds Vej 21.

Renoveringen tager ca. 2-3 uger i hver bolig

Der arbejdes i boligerne i tidsrummet kl. 7.00-16.00.

Affaldscontainere er kun til håndværkerne